

PALLET ARREDONDADO 4 PÉS

www.herplas.com.br www.herplas.com.br www.herplas.com.br www.herplas.com.br www.herplas.com.br

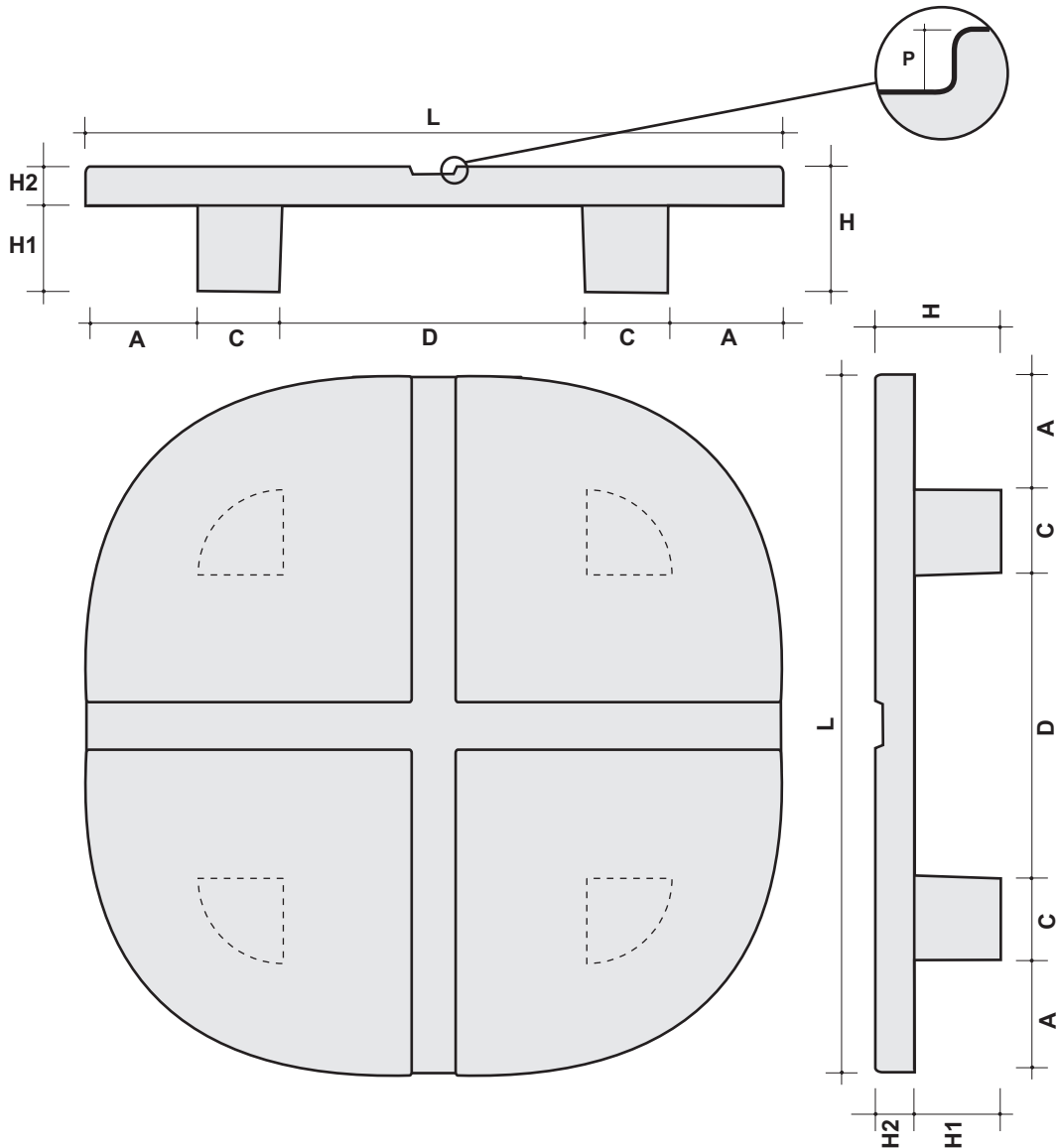

www.herplas.com.br www.herplas.com.br www.herplas.com.br www.herplas.com.br www.herplas.com.br

Informações Complementares:

Produzido em Polietileno
Aditivado contra raios UV e resistente a intempéries
Cores definidas pelo cliente
Ideal para armazenamento estático
Capacidade estática: até 3000 kg
Capacidade dinâmica: até 2500 kg
Produzido em 4 tamanhos (vide tabela ao lado)

Produzimos medidas especiais mediante desenho



HERPLAS
Indústria e Comércio Ltda.

CÓDIGO: (800 X 800 X 160 MM) PLT-008.01/99.00



Última modificação: 15-01-07

HERPLAS INDÚSTRIA E COMÉRCIO LTDA.
Todos os direitos são reservados.
Proibida a reprodução total ou parcial das informações sem autorização escrita da Herplas Indústria e Comércio Ltda.

P-008